



Inside

Bremer & Leguil Special:
Neue Produkte



Weltneuheit! Formenreiniger für die Kunststoff- industrie mit NSF-A1 Registrierung

So einen Formenreiniger hat die Kunststoff-industrie noch nicht gesehen: Leistungsstark, anwenderfreundlich und NSF-A1 registriert zugleich - das ist unser neuer **Rivotta S.K.A.** Der Kavitätenreiniger entfernt von metallischen Oberflächen hartnäckige Rückstände, die bei der Kunststoffverarbeitung auf Werkzeugen und Formen an Spritzgussmaschinen, Folien-, Blas-, Spinn-, und Extrusionsanlagen entstehen. Das Kraftpaket eignet sich darüber hinaus hervorragend zur Entfernung einer Vielzahl thermoplastischer Kunststoffe und Elastomere. Insbesondere

dürfen sich verarbeitende Unternehmen, die für die Lebensmittel- und Pharmaindustrie produzieren, freuen. Denn dort, wo sich alles um Prozesssicherheit dreht, wo Lebensmittelhygiene die oberste Priorität hat, da leistet **S.K.A.** mit seiner NSF-A1 Registrierung einen entscheidenden Beitrag.

Unser **S.K.A.** ist außerdem besonders anwenderfreundlich: Gemäß CLP ist er nicht als gefährlich eingestuft und weist nur einen sehr milden Geruch auf. Für die Verarbeitung des Formenreinigers empfehlen wir unseren 0,5-Liter-Handsprüher universal.



Weitere Infos zu [Rivotta S.K.A.](#)

Editorial



Geschäftsführer **Frank Schnipper**

Unsere Produktmanager haben wieder einmal, ihre guten Ideen unter Beweis gestellt und viele innovative Produkte für das Jahr 2019 entwickelt. Moderne Inhaltsstoffe, Anwenderfreundlichkeit, aber auch Prozess- und Arbeitssicherheit werden hier ganz groß geschrieben.

Viel Vergnügen beim Lesen unseres neuesten Bremer & Leguil Special!

Blieben Sie up to date mit Bremer & Leguil.

Das Korrosionsschutztalent

Unser neues **Rivotta K.S.P. 150 Spray** ist ein extrem anwenderfreundliches Korrosionsschutzöl - einfach zu verarbeiten und höchst ergiebig. Dieser Allrounder bietet einen langen und sicheren Korrosionsschutz für Bauteile und Werkzeuge aller Art, aber auch für komplette Maschinen, ohne zu verkleben oder zu verharzen. Das liegt nicht zuletzt an dem weiten Temperatureinsatzbe-

reich und an den hochreinen, modernen und innovativen Inhaltstoffen, auf denen unser **K.S.P. 150 Spray** aufgebaut ist

- ✓ ohne Silikone
- ✓ ohne Verharzungen
- ✓ ohne Säurebildung

K.S.P. 150 Spray besitzt

Verfügbar
ab August



exzellente Dewateringeigenschaften und ein herausragendes Wasserabscheidevermögen. Dadurch eignet es sich hervorragend für Tauchbäder und Spülanwendungen mit erhöhtem Wassereintrag. Und noch ein Vorteil dieses neuen Produktes: Durch seine hohe Kriechfähigkeit löst es mühelos festsetzende Teile.

Weitere Infos zu [Rivotta K.S.P. 150 Spray](#)

Sicher, sauber, einfach gut

Mit unserem neuen Fußbodenreiniger **Rivolta B.R.X. 550** haben wir einen Reiniger entwickelt, der mit Sicherheit



bestens für alle wasser- und alkali-beständigen Fußböden in der Lebensmittelindustrie geeignet ist, denn er hat die NSF-A1 Registrierung. Müheless löst **B.R.X. 550** besonders hartnäckige fettige und ölige Verschmutzungen mit seinen modernen Wirkstoffen, die garantiert

- ✓ ohne Lösemittel
- ✓ ohne Phosphate
- ✓ ohne Farbstoffe
- ✓ ohne Duftstoffe
- ✓ ohne Konservierungsmittel

sind. Die geringe Schaumbildung macht unseren Reiniger auch zum Profi für die Anwendung in einer Fußbodenreinigungsmaschine.

Weitere Infos zu [Rivolta B.R.X. 550](#)

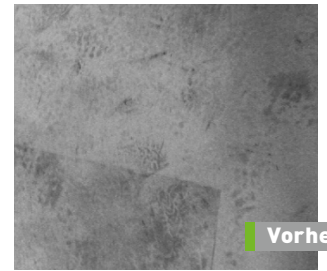

Vorher

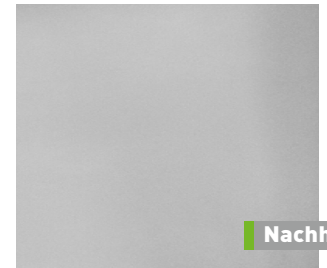

Nachher

Die machen jede Schnecke flott

Schnecken und schnell = Widersprüchlich? I wo! Unsere neuen vollsynthetischen Getriebeöle **Rivolta S.P.G. 250** und **S.P.G. 500** basieren auf Polyglykolölbasis. Besonders in Schnecken- oder Hypoidgetrieben, zum Beispiel bei der Antriebseinheit von Fahrtreppen mit einem hohen Gleitreibungsanteil, reduziert unsere Rivolta S.P.G.-Reihe zuverlässig Reibung und Verschleiß und sorgt so für flotte Fahrtreppen. Stadtwerke,



Rivolta S.P.G. 250 und **S.P.G. 500** sind erhältlich im 20-Liter-Kanister mit der praktischen Entlüftungsöffnung

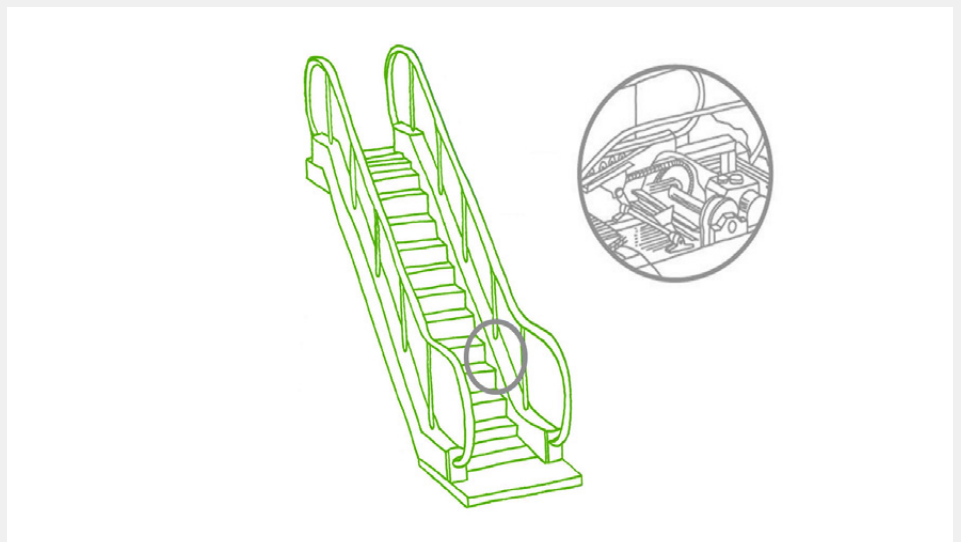

Fahrtreppen laufen zuverlässig und schnell - dank **S.P.G. 250** und **S.P.G. 500**

Kaufhäuser, Betreiber von Bahnhöfen und unsere Kunden aus dem Bereich (Elektro-) Maschinen- und Anlagenbau setzen **S.P.G. 250** und **S.P.G. 500** bereits ein. Auch in Schraub-, Kegelradgetrieben oder in

Lagern wie ölgeschmierten Wälz- und Gleitlagern sorgt der sehr hohe Viskositätsindex unserer Hochleistungs-Getriebeöle für Funktionssicherheit in einem weiten Temperatur-Einsatzbereich.

Weitere Infos zu [Rivolta S.P.G. 250](#) und [S.P.G. 500](#)

Kontakt

Bremer & Leguil GmbH • Am Burgacker 30-42 • 47051 Duisburg • Germany
Tel. +49 (0) 203 99 23-0 • Fax +49 (0) 203 2 59 01 • www.bremer-leguil.de

© Copyright Bremer & Leguil 2017 Alle Rechte vorbehalten.

Datenschutz

Unsere Datenschutzerklärung finden Sie online unter www.bremer-leguil.de/de/datenschutz.php